



**Pelikano**

**Consola  
Enotria**



Manual de ensamble

# Consola Enotria

## Dimensiones:

Alto: 97 cm.

Largo: 126.4 cm.

Profundidad: 40 cm.

## Capri

18 mm.



## Bellota

18 mm.



**Pelikano**

# Listado de piezas

## Optimización para 2 muebles

Tableros necesarios



## Tablero Capri 18 mm.

Pieza	Cantidad	Largo (mm.)	Ancho (mm.)
P	2	<u>753</u>	<u>399</u>
Q	4	<u>399</u>	<u>127</u>
R	4	313	342
S	8	<u>342</u>	90
T	8	<u>350</u>	<u>90</u>
U	2	<u>806</u>	362

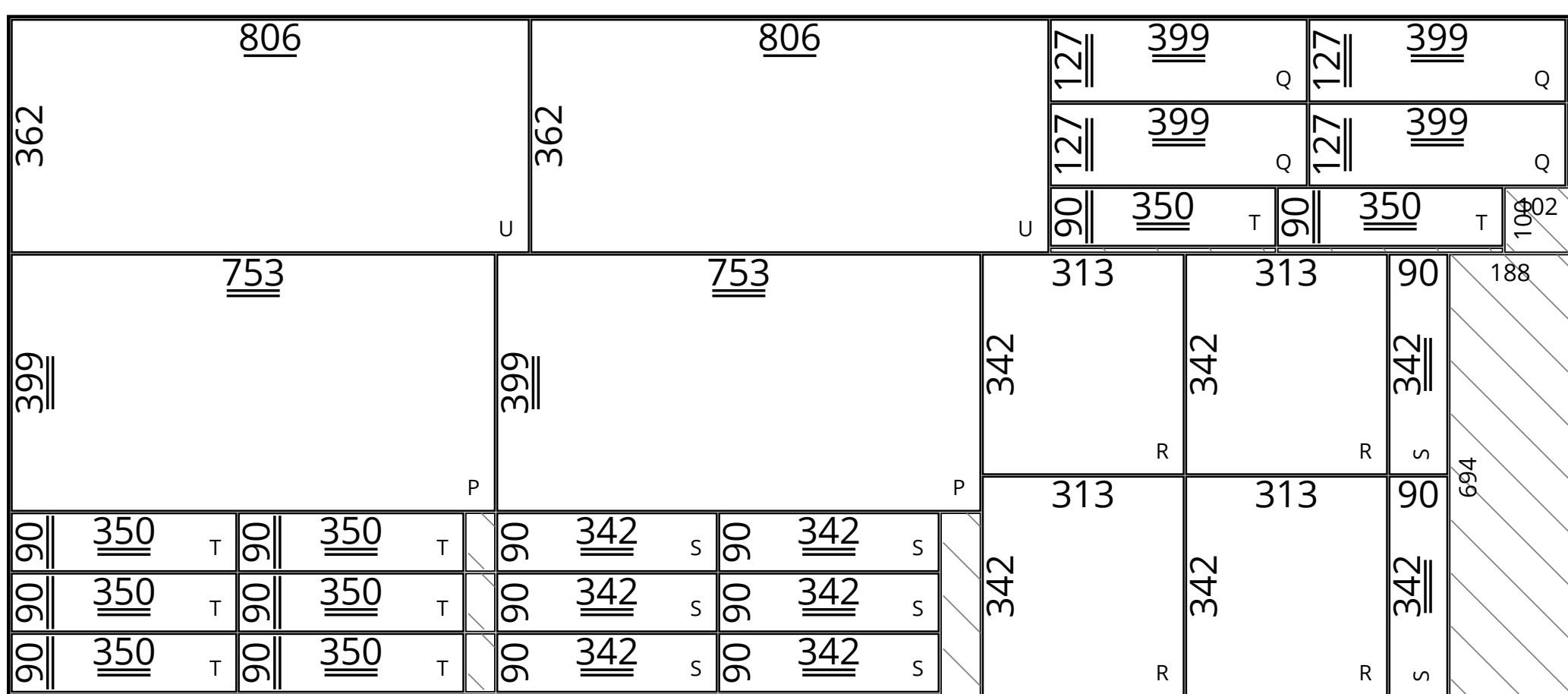

Medida de tablero: 1.07 x 2.44 mts.

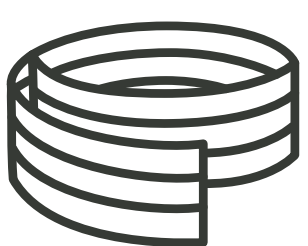

### Canto

22.94 mts. de Canto Capri de 22 x 0.45 mm.  
(11.47 mts. para un mueble)

# Tablero Bellota 18 mm.

Pieza	Cant.	Largo (mm.)	Ancho (mm.)
A	2	<u>753</u>	<u>399</u>
B	2	<u>404</u>	363
C	2	<u>814</u>	381
D	4	<u>814</u>	400
E	2	<u>231</u>	<u>399</u>
F	4	<u>127</u>	<u>399</u>
G	4	<u>120</u>	<u>1200</u>
H	4	<u>120</u>	<u>314</u>

Pieza	Cant.	Largo (mm.)	Ancho (mm.)
I	4	<u>1264</u>	<u>400</u>
J	2	<u>80</u>	806
K	2	<u>80</u>	404
L	2	814	1228
M	4	313	342
N	8	<u>90</u>	342
O	8	<u>90</u>	<u>350</u>

Despiece de tableros (Son 2 despieces iguales en ambos tableros)

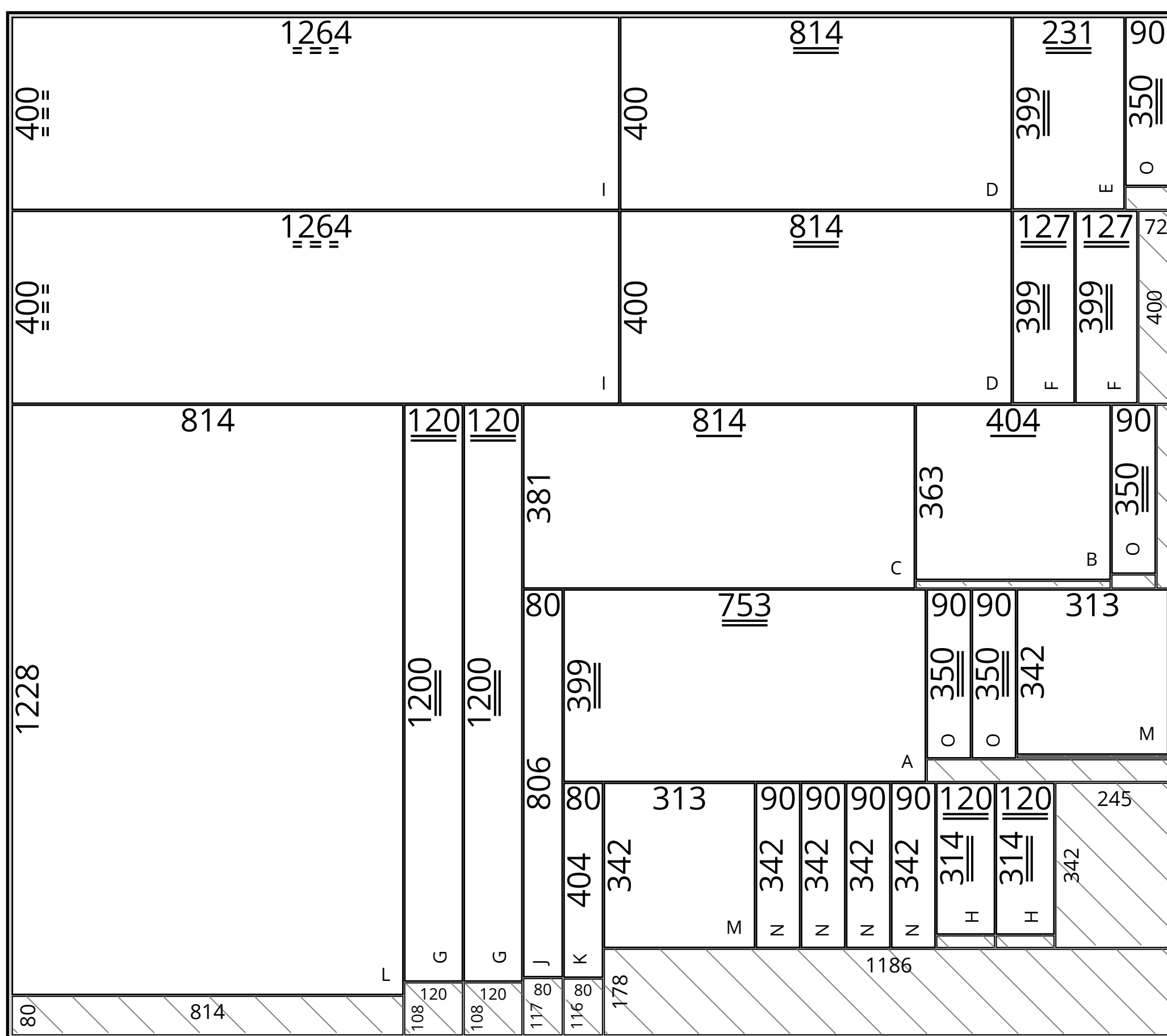

Medida de tablero: 2.15 x 2.44 mts.



## Canto

24.38 mts. de Canto Bellota de 22 x 0.45 mm.  
(12.19 mts. para un mueble)

## Instrucciones para cantos

100 Canto 22 x 0.45 mm. en un lado

100 Canto 22 x 0.45 mm. en dos lados

100 Canto 40 x 1 mm. en un lado

100 Canto 40 x 1 mm. en dos lados



**Pelikano**

## Accesorios (para armado de 1 mueble)

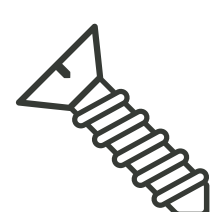

48 tornillos de  
3.5 x 50 mm.

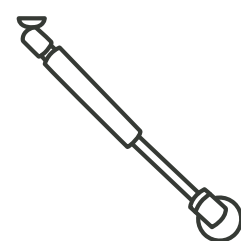

1 brazo pistón  
de 6 kilos

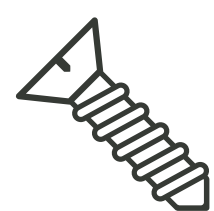

25 tornillos de  
4 x 50 mm.



8 deslizadores

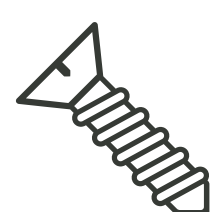

16 tornillos de  
4 x 30 mm.

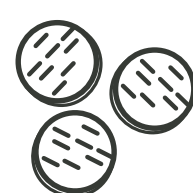

57 tapatornillos  
color Bellota

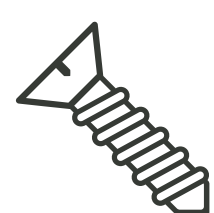

168 tornillos de  
3.5 x 17 mm.

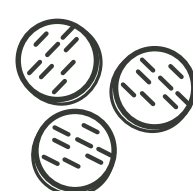

32 tapatornillos  
color Capri

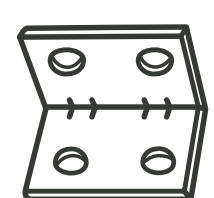

24 escuadras de  
30 x 20 x 20 mm.



Pegamento de  
secado rápido

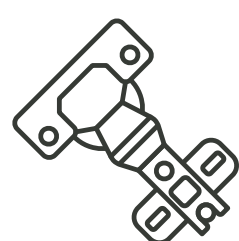

2 bisagras  
cangrejo centrales



Thinner

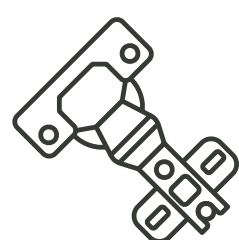

4 bisagras  
cangrejo interiores



Waipe

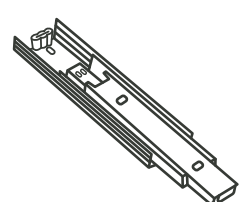

4 correderas  
telescópicas de 35 cm.

## Herramientas

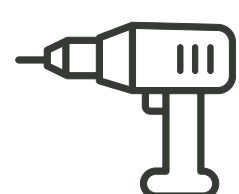

Atornillador  
inalámbrico

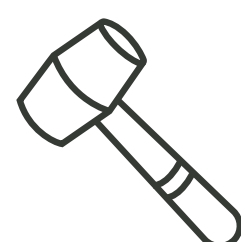

Martillo de goma

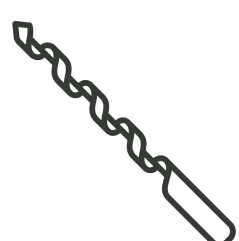

Broca de 3 mm.

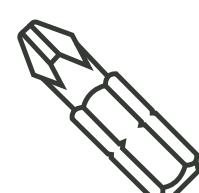

Puntera PZ20  
para tornillos



**Pelikano**

# Secuencia de ensamble

- 1 Estructura:** Unir las piezas D (x2) e I (x2) con 2 escuadras por lado (sección superior) y con tornillos de 4 x 50 mm. (sección inferior).



- 2 Estructura:** Unir la pieza L al armado del paso 1 con tornillos autorroscantes de 4 x 50 mm. (por los laterales e inferior) a una distancia de 5 cm. Para la zona superior unirlo con 3 escuadras (1 a cada lado a una distancia de 10 cm. y la última en el centro).

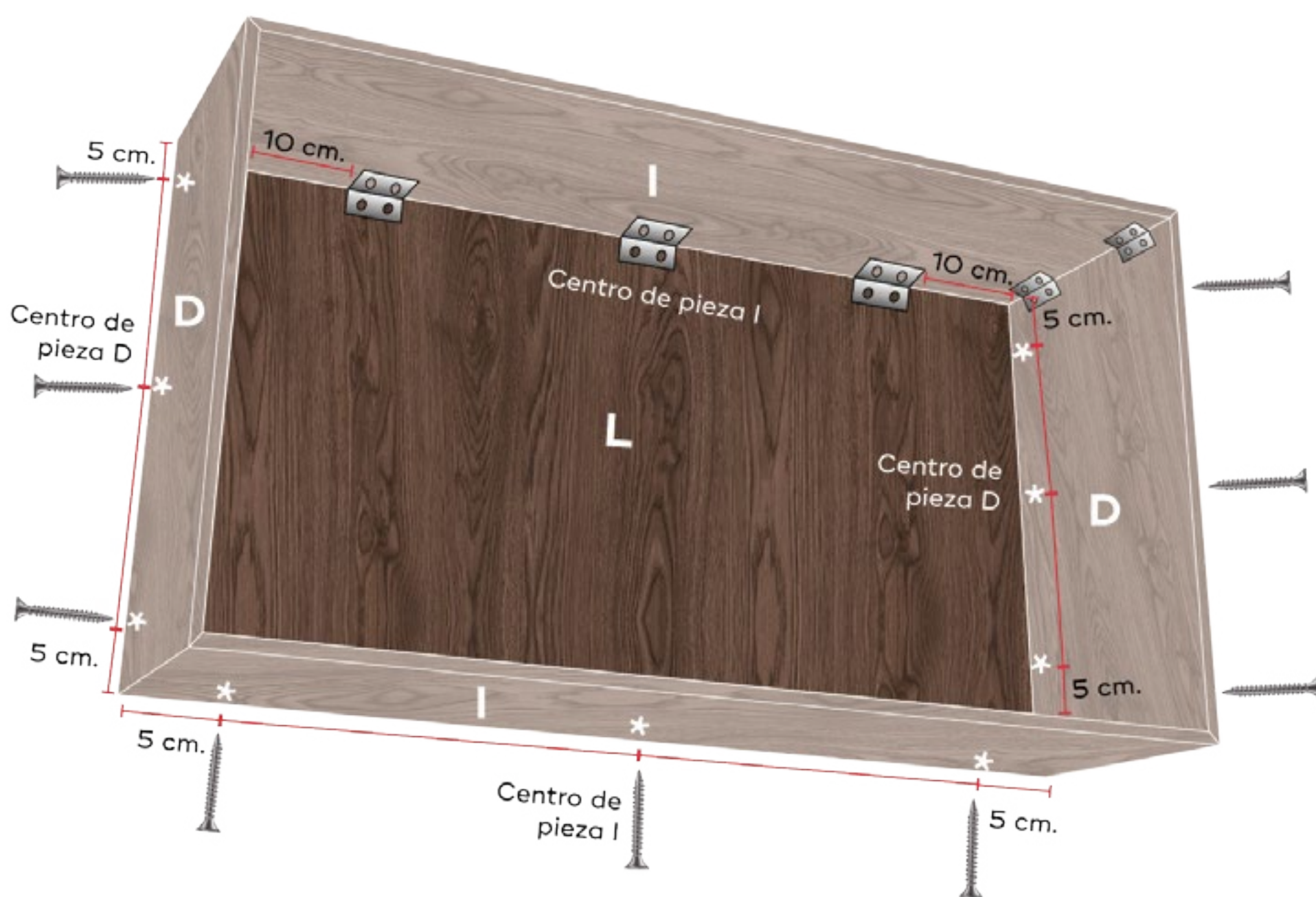

# Secuencia de ensamble

- 3 Estructura:** Unir la pieza C a la estructura, en la parte superior con 2 escuadras de 30 x 20 x 20 mm. según las distancias del gráfico . Reforzar entornillando por la parte posterior e inferior con 2 tornillos de 4 x 50 mm. por lado según las distancias del gráfico. Incorporar pieza U a 35.8 cm. de abajo hacia arriba entre las piezas C y D (a la izquierda).

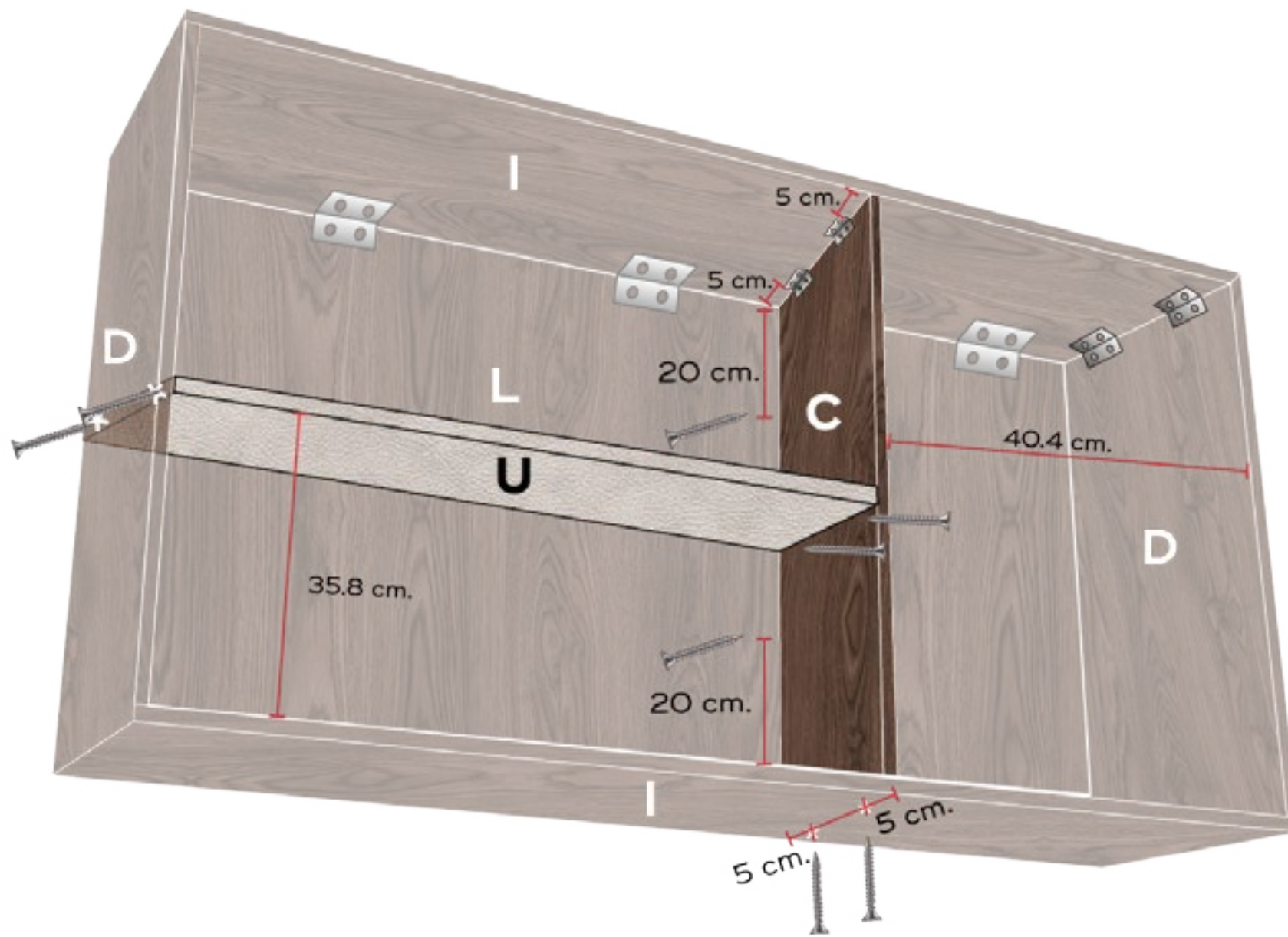

- 4 Estructura:** Acoplar las piezas J y K a la estructura (irán 18 mm. dentro de la estructura) con 5 escuadras de 30 x 20 x 20 mm. distribuidas según el gráfico (las escuadras irán internamente). Unir la pieza B con 4 tornillos de 4 x 50 mm. respetando las distancias del gráfico.

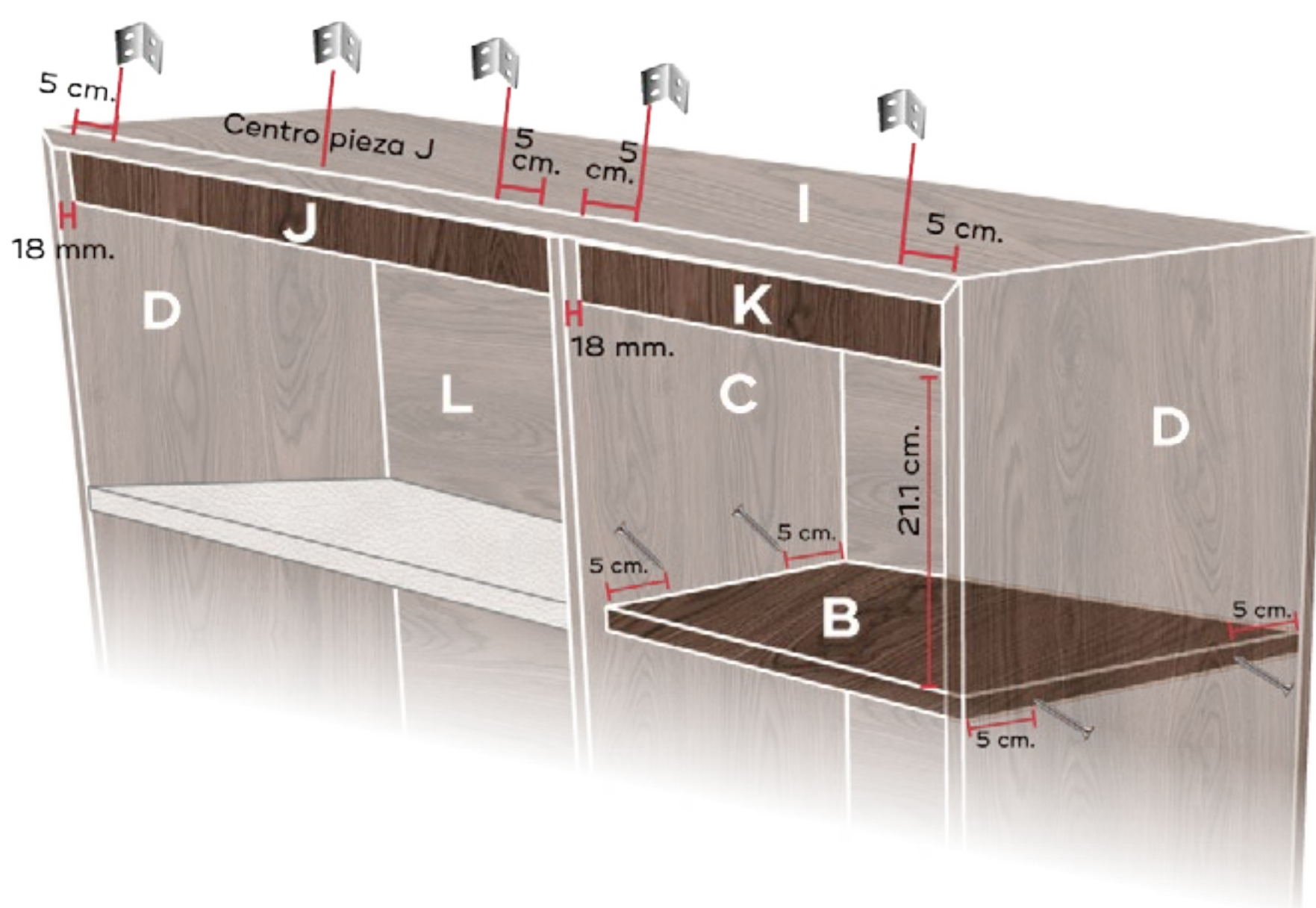

# Secuencia de ensamble

- 5 Cajón Coñac (2 cajones):** Unir las piezas N (x2), O (x2) y M usando 12 tornillos (por cajón) de 3.5 x 50 mm. según las distancias del gráfico.



- 6 Cajón Coñac (2 cajones):** Instalar las correderas y colocar el cajón en la estructura. Luego entornillar la tapa del cajón (pieza F) con 4 tornillos (por cajón) de 4 x 30 mm. a una distancia de 3 cm.

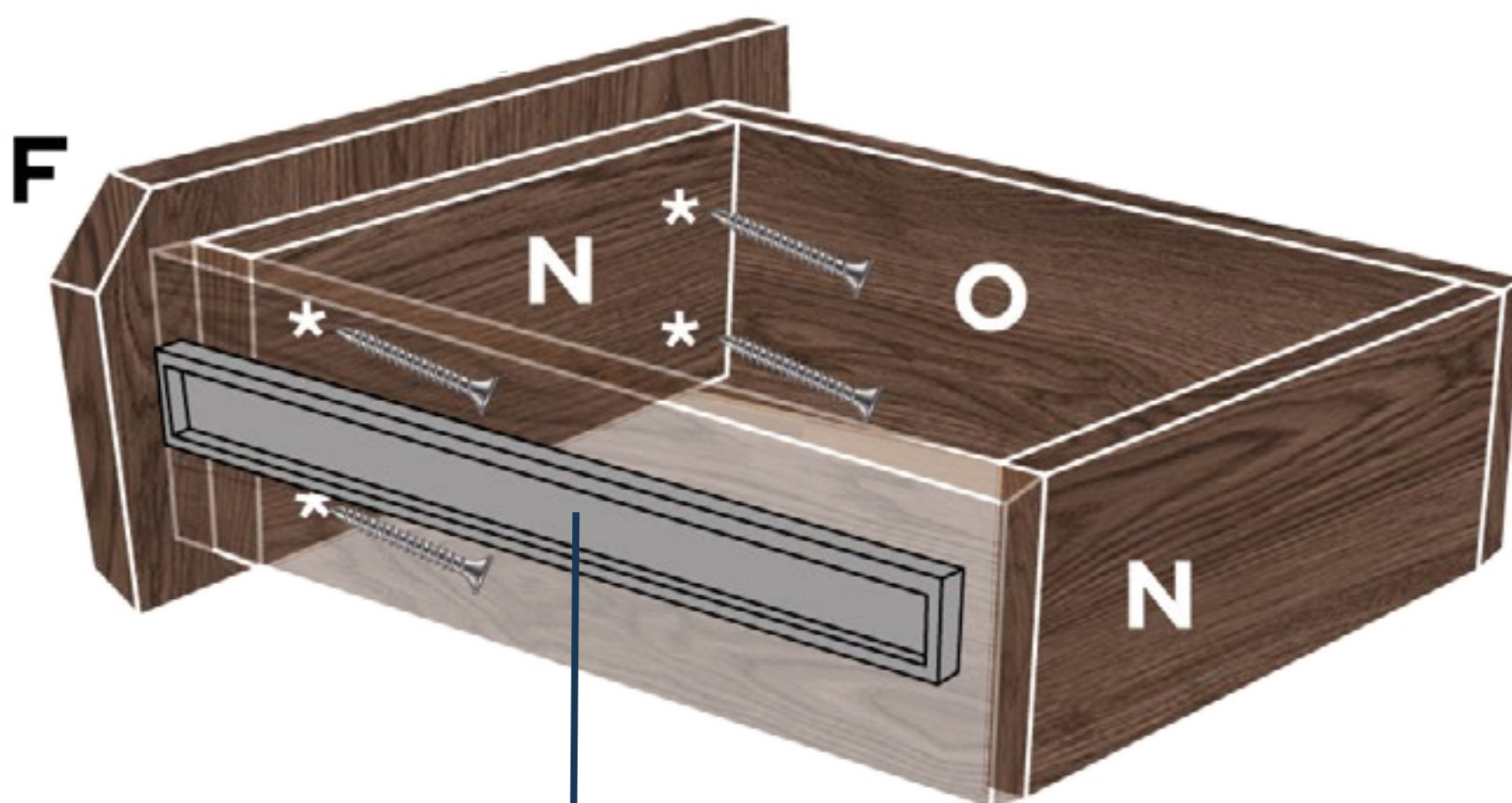

Corredera  
telescópica

\* Distancia de perforación  
para entornillado: 3 cm.



# Secuencia de ensamble

- 7 Cajón Cuero (2 cajones):** Unir las piezas S (x2), T (x2) y R usando 12 tornillos (por cajón) de 3.5 x 50 mm. según las distancias del gráfico.

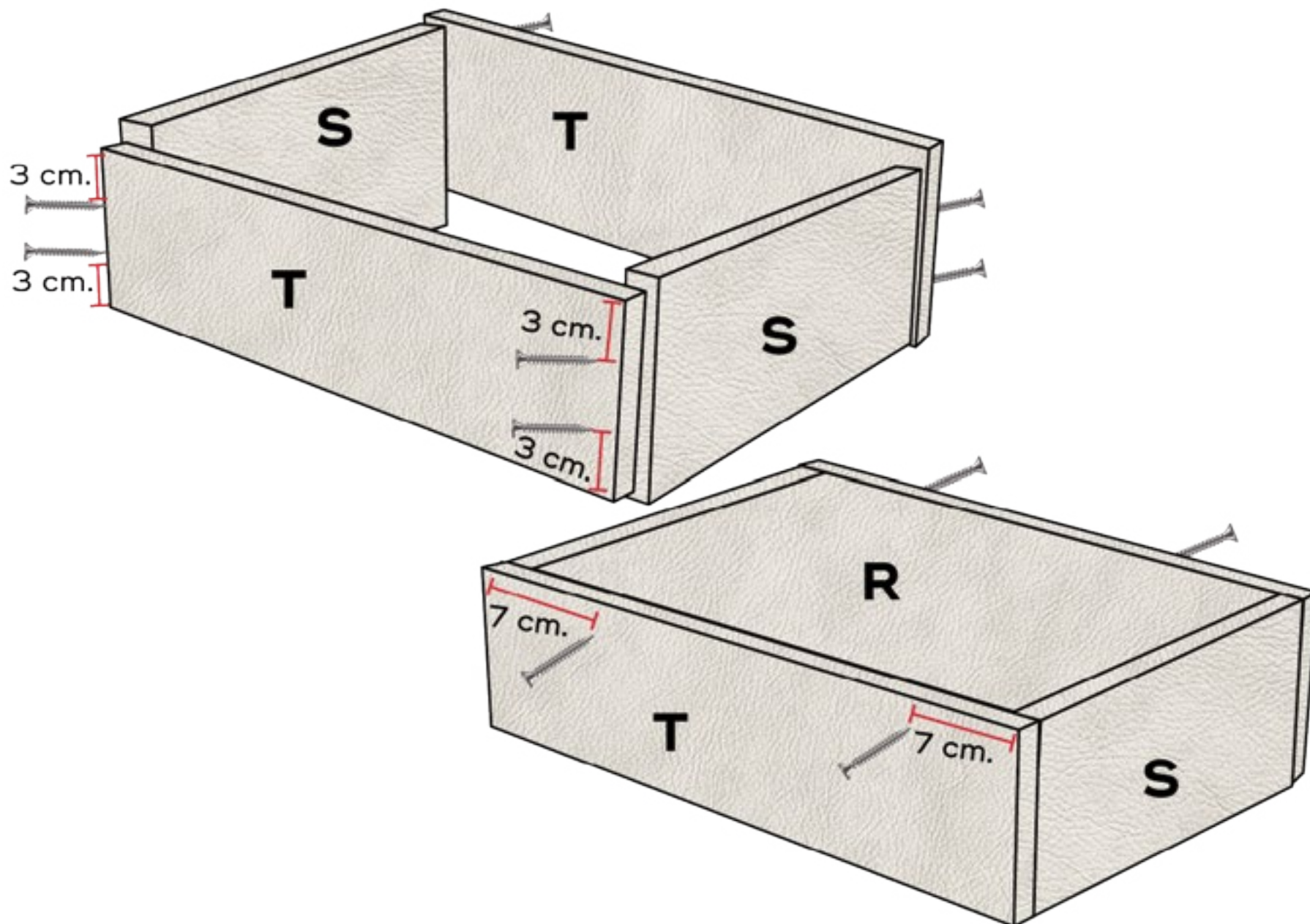

- 8 Cajón Cuero (2 cajones):** Instalar las correderas y colocar el cajón en la estructura. Luego entornillar la tapa del cajón (pieza Q) con 4 tornillos (por cajón) de 4 x 30 mm. a una distancia de 3 cm.

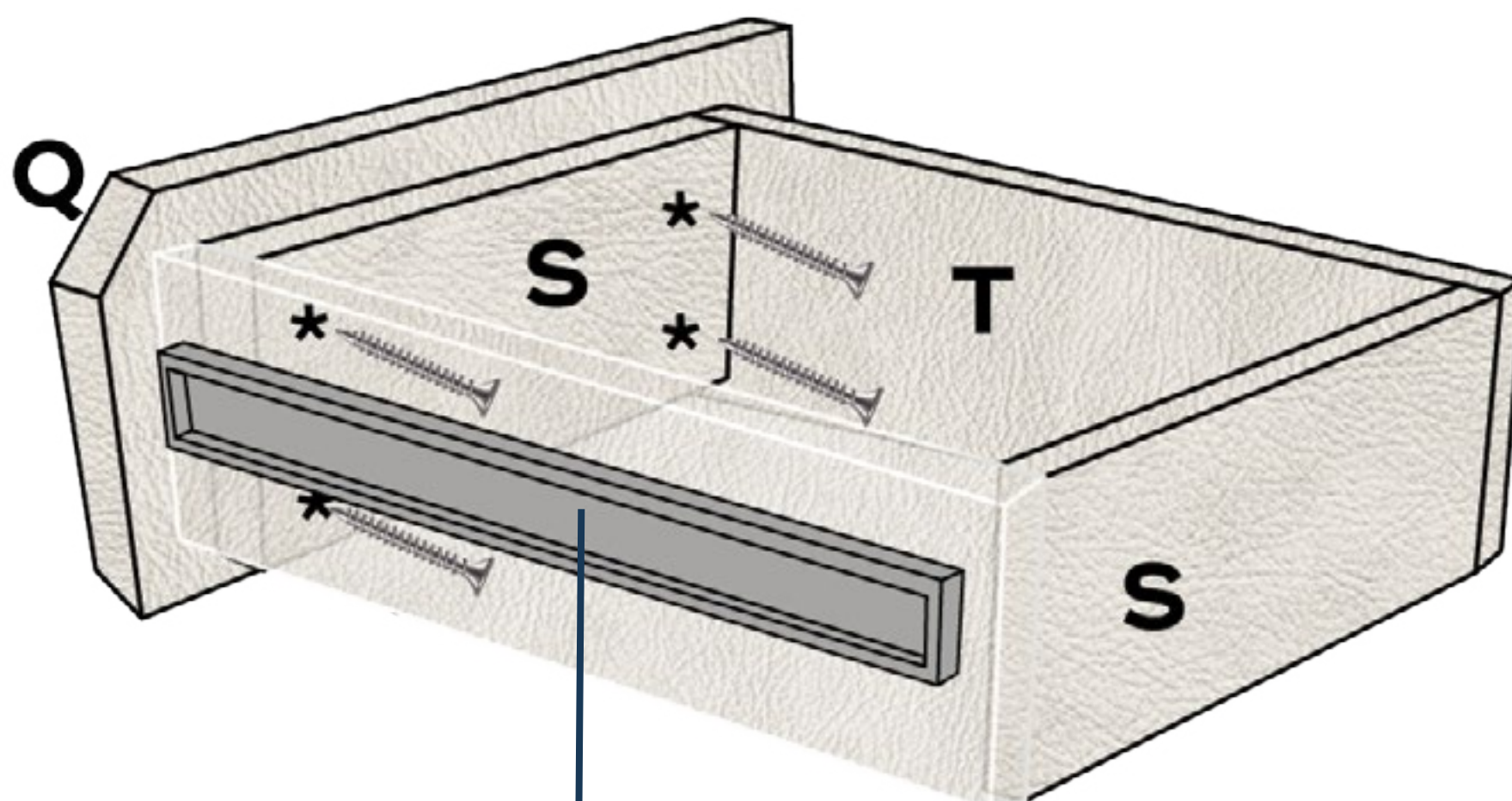

Corredera  
telescópica

\* Distancia de perforación  
para entornillado: 3 cm.

# Secuencia de ensamble

- 9 Puertas:** Colocar 2 bisagras cangrejo interiores en cada puerta (pieza A y pieza P). Cada bisagra debe estar a 10 cm. del borde según el gráfico para instalarlos en la estructura.

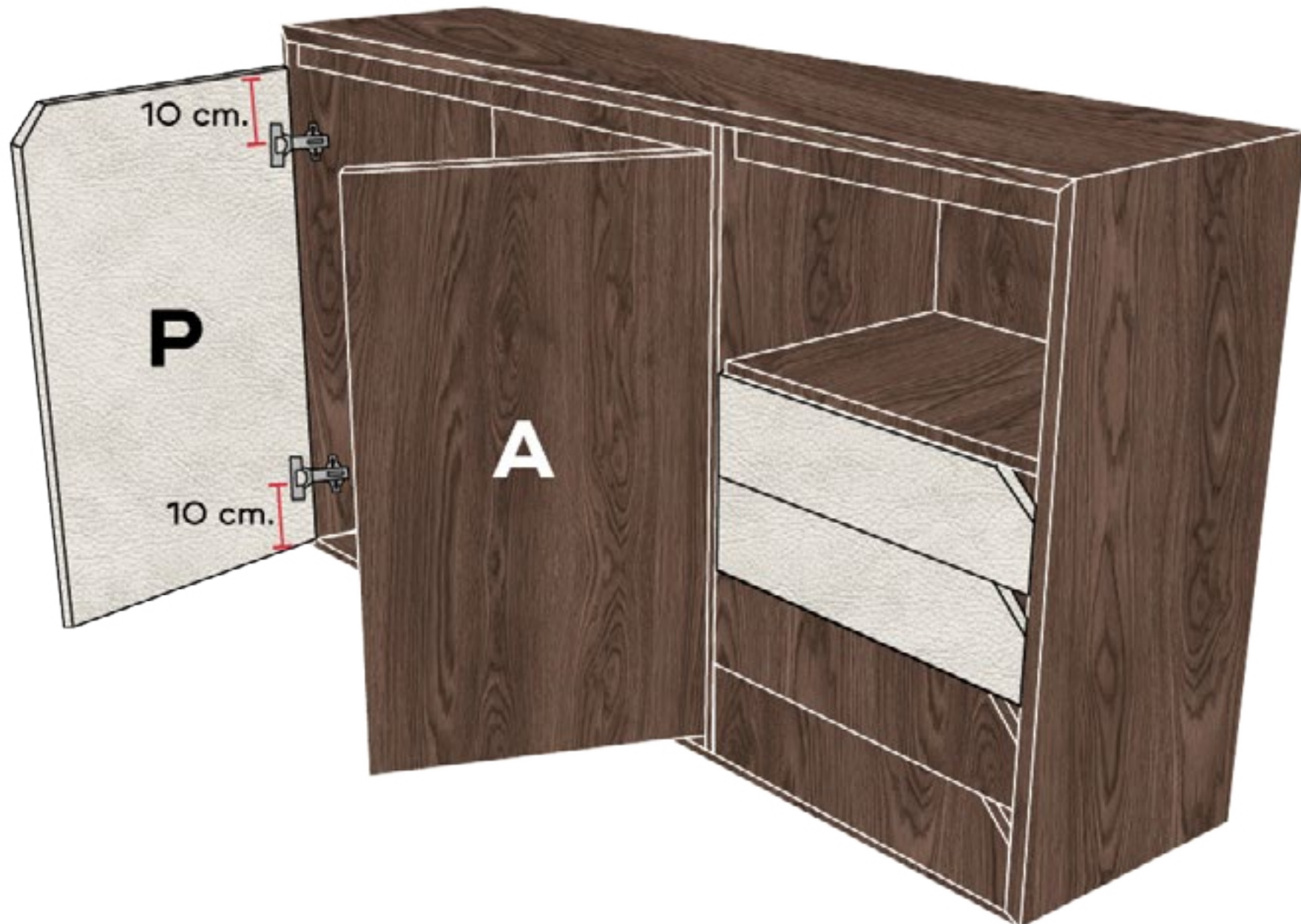

- 10 Puertas:** Colocar 2 bisagras cangrejo centrales en la puerta del gabinete (pieza E) a una distancia de 10cm. a cada lado. Instalar el brazo pistón en la parte izquierda respetando las distancias del gráfico.

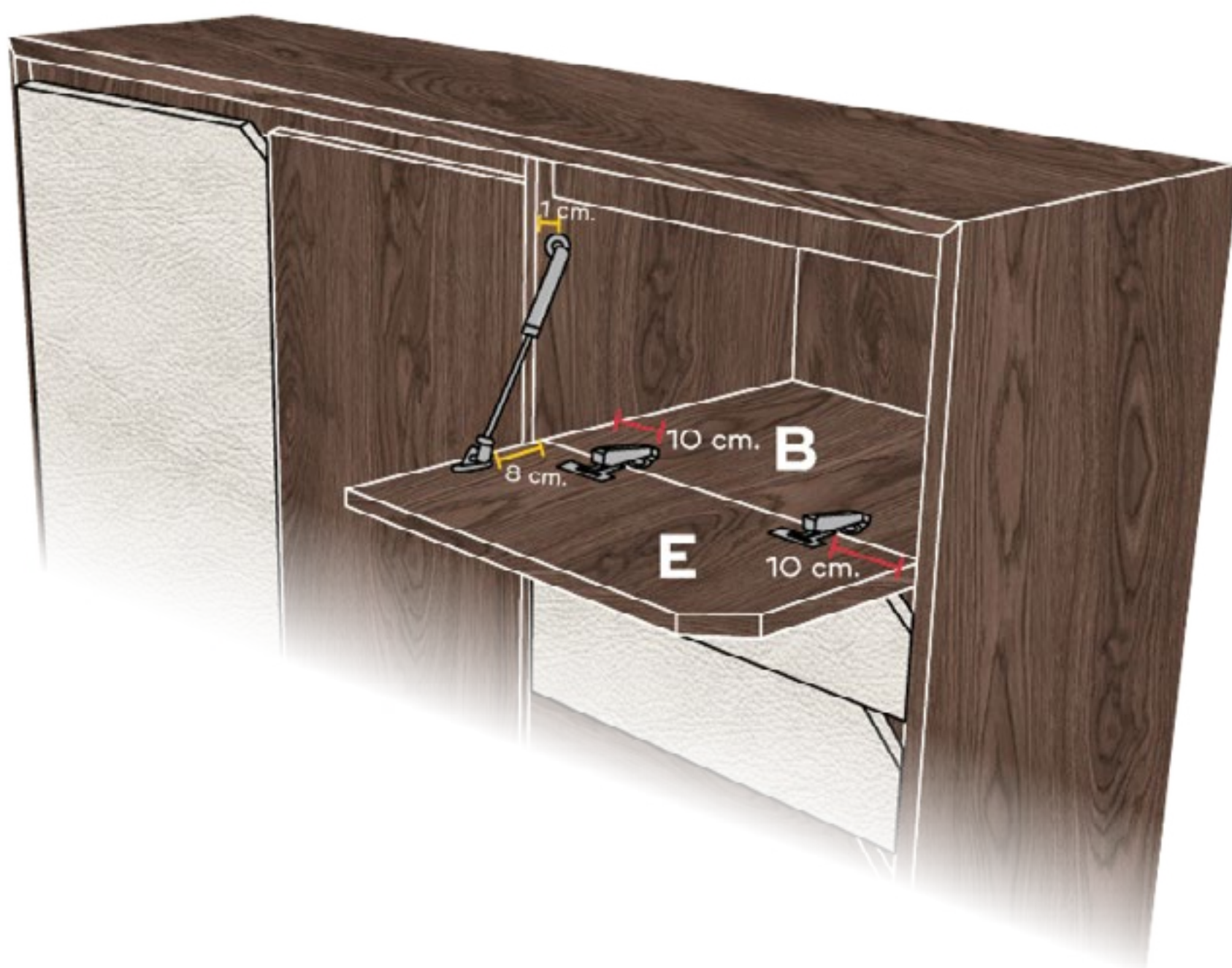

# Secuencia de ensamble

- 11 Zócalo:** Unir las piezas G (x2) y H (x2) con pegamento de secado rápido. Reforzar con 1 escuadra de 30 x 20 x 20 mm. (por esquina). Esperar 10 minutos para que seque. Colocar los 8 deslizadores.



- 12** Unir la estructura al zócalo con 6 escuadras de 30 x 20 x 20 mm. (3 en un lado y 3 en el otro según las distancias del gráfico). Usar una mota de waípe y thinner para limpiar cualquier impureza.

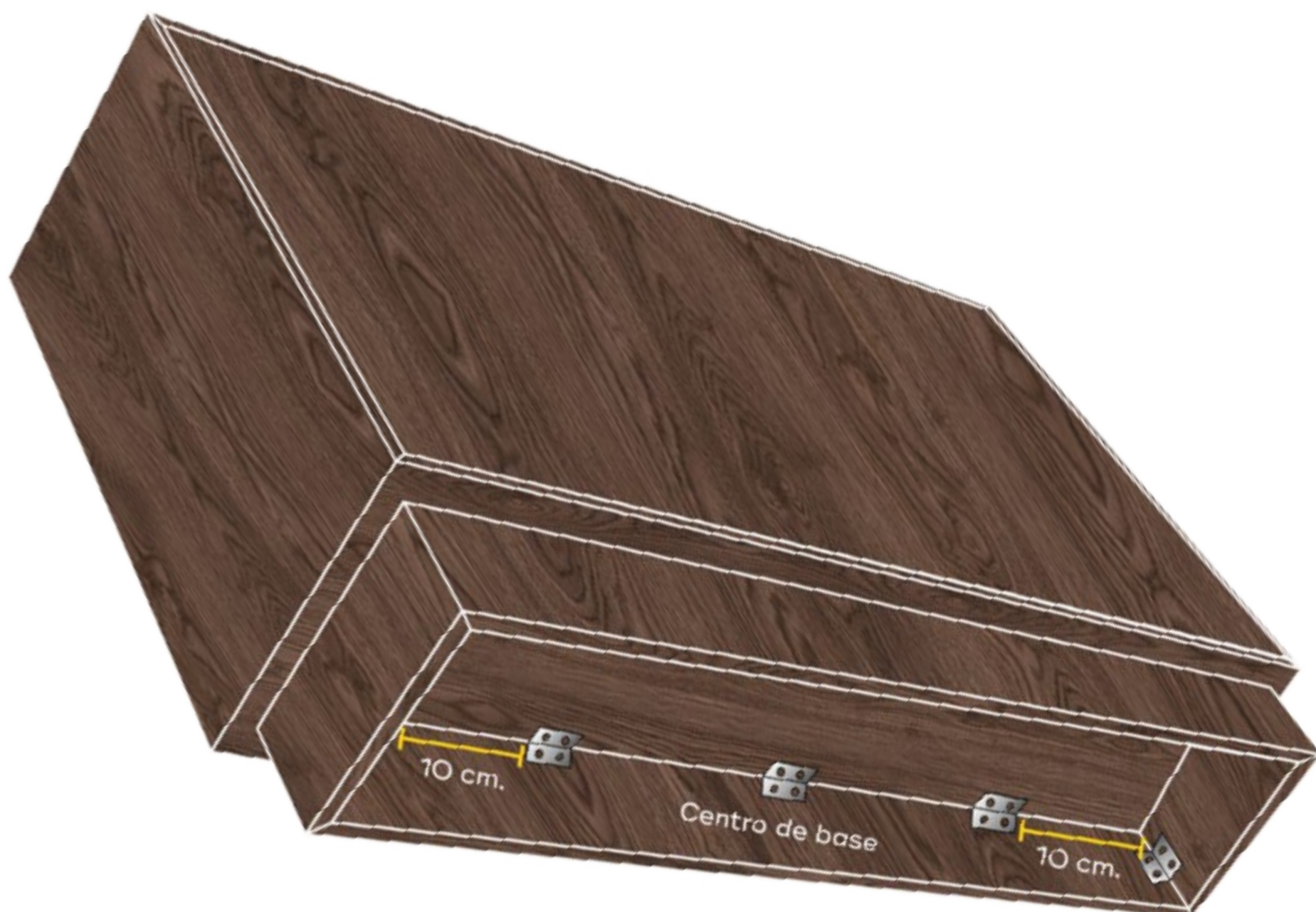

# Consola Enotria





**Pelikano**

Paneles decorativos

📷 pelikanoec  
📷 pelikano.oficial

📘 Pelikano  
📺 Pelikano

[www.pelikano.com](http://www.pelikano.com)